

1. 主要寸法

●テーブルの左右最大移動距離	900mm
●テーブルの前後最大移動距離	420mm
●主軸頭の上下最大移動距離	500mm → 619
●主軸端とテーブル上面との距離	100~600mm → 750
●主軸中心とコラムとの距離	450mm
●テーブル寸法	400×1,500mm
●テーブルの溝数および寸法	3×18 [#] mm
●主軸穴のテーパ	N.T. No50
●主軸端の直径	128.570mm
●主軸回転変換数	12段
●主軸回転速度	36・50・70・95・135・190・235・335 470・620・900・1,250rpm(50Hz) 45・63・90・125・180・230・300・420 570・800・1,100・1,500rpm(60Hz)
●主軸逆回転	可能
●送り速度変換数	2段
●テーブル左右・前後送り速度	高速3,000~150mm/min 低速 190~ 10mm/min
●主軸頭上下送り速度	上記の1/3
●テーブル左右・前後早送り速度	60Hz 3,000mm/min 50Hz 2,500mm/min
●主軸頭上下早送り速度	上記の1/3
●主軸用電動機	4P×5.5kW
●送り用電動機	D.C. 0.75kW
●冷却油ポンプ用電動機	180W
●挿付け所要床面積	2,900×2,010mm
●機械重量	4,000kg

仕様

テーブル	寸法	1500×400mm	
	T溝数および寸法	3本×18mm	
	最大移動距離	左右	900mm
		前後	420mm
	送り速度	左右	無段15~3000mm/min
前後			
早送り	左右・前後	3000mm/min	
主軸頭	上下最大移動距離	500mm	
	主軸端とテーブル上面との距離	100~600mm	
	主軸中心よりコラムとの距離	450mm	
	上下送り速度	無段5~1000mm/min	
主軸	回転数	50Hz	12段36~1250r.p.m
		60Hz	12段45~1500r.p.m
	主軸ターパ	NT50	
電動機	主軸用電動機	5.5kW 4P	
	送り用電動機	DC0.75kW	
	潤滑油用電動機	200W	
	切削油用電動機	180W	
据付所要面積		3000×2200mm	
機械総重量		4000kg	

●テーブル寸法

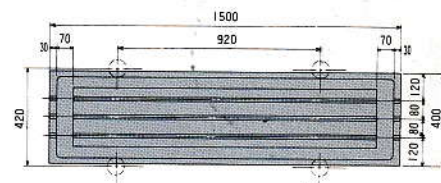

●T溝形状

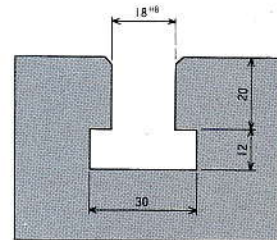

●主軸端形状

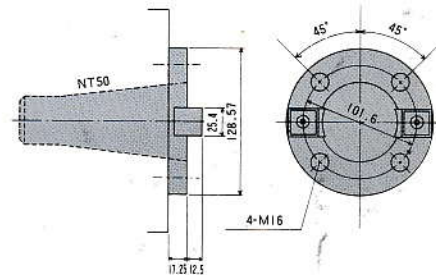

標準付属品

- 切削油装置 1式
- ドローインロッド (ユニファイ1") 1式
- 敷金 1式
- 工具および工具箱 1式

特別仕様・特別付属品

- 照明装置 1式
- 切粉カバー 1式
- 工具着脱装置 1式
- デジタルスケール 1式
- ペンダント式操作盤 1式
- ロングテーブル仕様 1式
- ハイコラム仕様(200%) 1式
- 主軸モーター7.5KW仕様 1式

外形寸法図

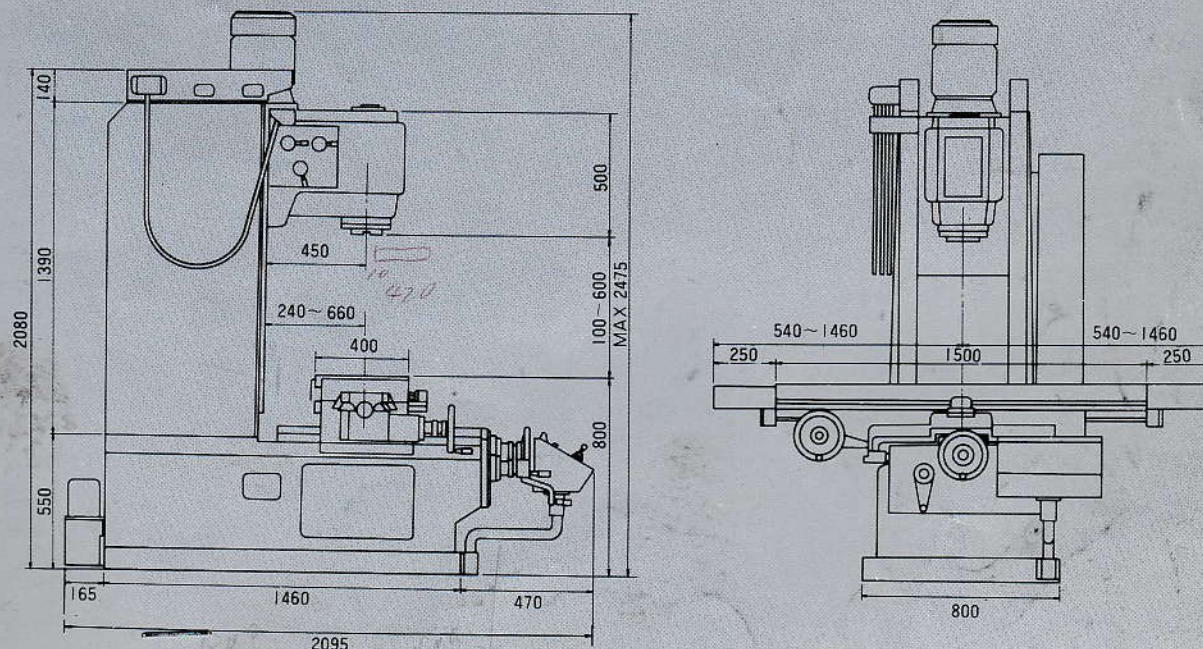

本機は、日々改良を加えるため予告なくデザイン・仕様を変更する場合があります。