

F-515 SERIES

軽快な操作性と低価格で人気のある 515 シリーズ

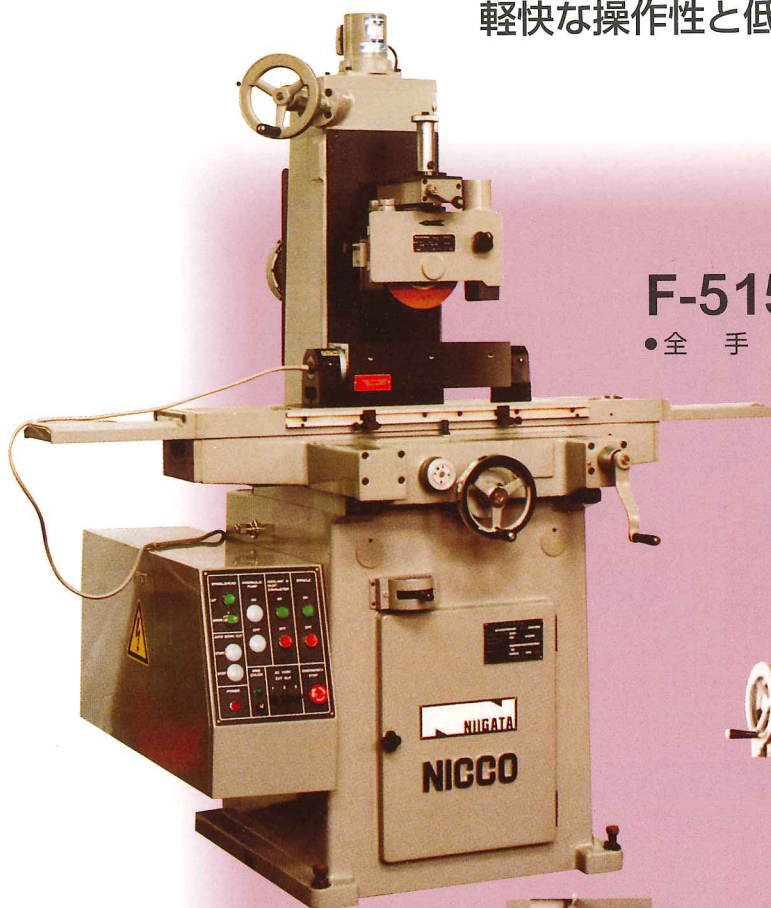

F-515

●全手動

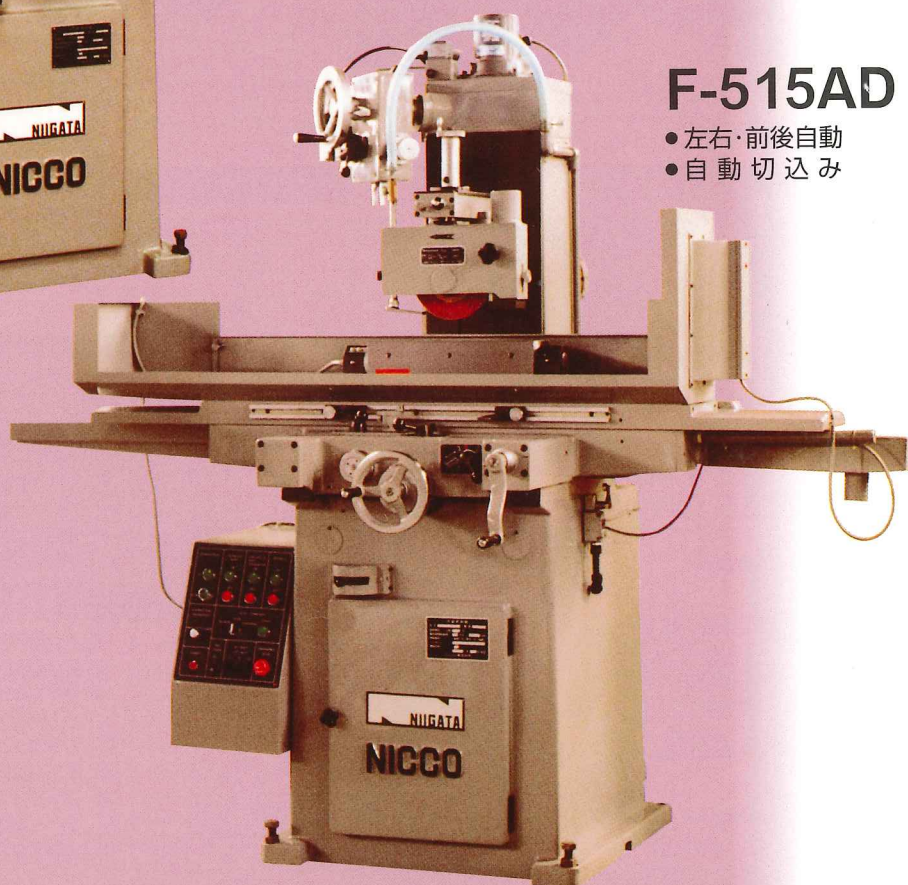

F-515AD

●左右・前後自動
●自動切込み

機種名と機能一覧

| | 515 | 515H | 515HD | 515AD |
|------------------------|-----|------|-------|-------|
| 全手動 | ● | | | |
| 左右自動送り | | ● | ● | ● |
| 前後自動送り | | | | ● |
| 上下早送り | ● | ● | ● | ● |
| 前後微細送り (1目盛0.005mm) | ● | ● | ● | ● |
| 砥石軸ボールベアリングクィールφ30 | ● | ● | ● | ● |
| プランジカット自動切込み (微細切込み付) | | | ● | ● |
| トラバースカット自動切込み (微細切込み付) | | | | ● |
| 手動式上部ドレッサー | ● | ● | ● | ● |
| 電磁チャック手動切換スイッチ | ● | ● | ● | ● |

F-515シリーズ機械仕様

| | | 単位 | 515Ⅱ | 515HⅡ | 515HDⅡ | 515ADⅡ | 515HDⅡP | 515ADⅡP | 515 | 515H | 515HD | 515AD |
|--------|--------------------|--------|----------------|---------|--------|--------|----------------|---------|----------------|---------|-------|-------|
| 能力・容量 | テーブル作業面の大きさ | mm | 520×170 | 450×170 | | | | 520×170 | | 450×170 | | |
| | テーブル移動量 (左右) | mm | 540 | 520 | | | | 540 | | 520 | | |
| | テーブル移動量 (前後) | mm | 180 | | | | 180 | | 180 | | | |
| | テーブル上面より砥石軸中心までの距離 | mm | 400 | | | | 400 | | 400 | | | |
| | 加工物最大重量 | kg | 80 | | | | 80 | | 80 | | | |
| テーブル | テーブルの大きさ | mm | 600×140 | | | | 600×140 | | 600×140 | | | |
| | T溝 (呼び寸法×列数) | mm×N | 12×1 | | | | 12×1 | | 12×1 | | | |
| | 左右送り速度変換数 | | 無段 | | | | 無段 | | 無段 | | | |
| | 左右送り速度 | m/min | 0.1~18 | | | | 0.1~18 | | 0.5~18 | | | |
| | 前後ハンドル1回転送り量 | mm | 5.0 | | | | 5.0 | | 5.0 | | | |
| 砥石・砥石軸 | 前後ハンドル1目盛送り量 | mm | 0.02 | | | | 0.02 | | 0.02 | | | |
| | 前後微細送り (1目盛) | mm | 0.005 | | | | 0.005 | | 0.005 | | | |
| | 前後間欠送り量 | mm | 0.5~4 | | | | 0.5~4 | | 0.5~4 | | | |
| | 砥石の大きさ (外径×巾×内径) | mm | 205×6~32×31.75 | | | | 205×6~32×31.75 | | 205×6~32×31.75 | | | |
| | 砥石軸回転数 | rpm | 3000 | | | | 3000 | | 3000 | | | |
| モータ | (無負荷) 60Hz | rpm | 3600 | | | | 3600 | | 3600 | | | |
| | 上下移動量 | mm | 260 | | | | 260 | | 270 | | | |
| | 上下ハンドル1回転送り量 | mm | 1.0 | | | | 0.1又は1.0 | | 1.0 | | | |
| | 上下ハンドル1目盛送り量 | mm | 0.002 | | | | 0.002(※1) | | 0.002 | | | |
| | 自動切込み量 | mm | 0.001~0.01 | | | | 0.001~0.039 | | 0.002~0.02 | | | |
| 大きな機械 | 上下早送り速度 | mm/min | 300 | | | | 300 | | 300 | | | |
| | 砥石軸 | KW-P | 1.5-2 | | | | 1.5-2 | | 1.0-2 | | | |
| | 上下早送り | KW-P | 0.1-4 | | | | 0.2(ACサーボ) | | 0.1-4 | | | |
| | 油圧ポンプ駆動 | KW-P | 0.75-4 | | | | 0.75-4 | | 0.75-4 | | | |
| | 前後送り | K&Cm-P | 8-4 | | | | 8-4 | | 8-4 | | | |
| 大きな機械 | 機械の高さ | mm | 1880 | | | | 1880 | | 1880 | | | |
| | 所要床面積 | mm | 2210×1417 | | | | 2210×1417 | | 2210×1400 | | | |
| | 正味重量 | kg | 1450 | 1600 | | | | 850 | 1000 | | | |

(※1) 切込み量が0.001の場合は目盛カラーが半目盛回転する

外観寸法図・515Ⅱ series

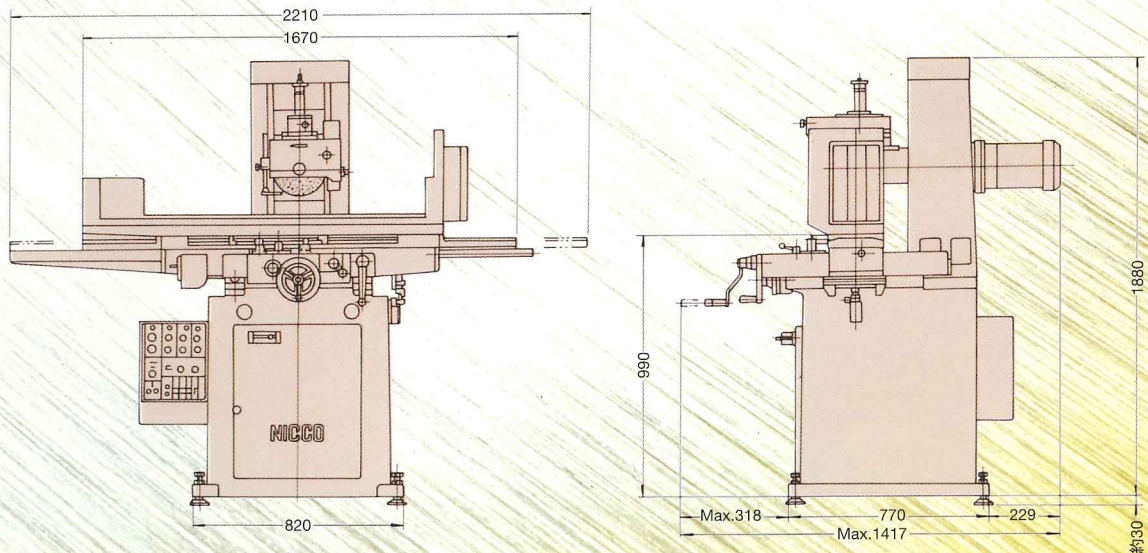

ニッコー株式会社

新潟県南蒲原郡中之島町大字猫興野(中之島工業団地内)
〒954-0123 TEL(0258)66-1099(代) FAX(0258)66-1128

- 首都圏特販部 東京都大田区西蒲田 8-11-10 TEL 03-5480-8566 FAX 03-5480-8577
- 西日本営業所 大阪府茨木市西中条町 9番41号 TEL 0726-31-6766 FAX 0726-31-6780
- 仙台営業所 仙台市宮城野区白鳥 2-1-23 TEL 022-388-9777 FAX 022-388-6444
- 北陸営業所 富山県富山市上袋 6-6-7 TEL 0764-20-2184 FAX 0764-20-2187
- 北関東営業所 群馬郡群馬町中里 4-2-5 TEL 0273-73-2177 FAX 0273-73-2102

● カタログの内容は改良等のため予告なく変更することがあります