

### 3. 仕様書

## BU-S3000(特)× SS3.2t 仕様書

1. 本機の概要      本機は予め所定の寸法に切断されたワークを1枚ずつ手でセットし、円筒成形を行う装置です。
2. 成形有効幅      3050mm
3. 上ロール軸径      φ250mm
4. 下ロール軸径      φ120mm
5. ワーク材質板厚      SS400×3.2t
6. 成形スピード      約4m/min
7. 操作方法      手動による各個操作
8. 巻径調整      油圧モータによる調整
9. 電      源      3φ3W200V60Hz      21KVA
10. 電      動      機      油圧ポンプ用      15Kw      ×1台  
クーラントポンプ      400w×1台  
オイルクーラー      90w×1台
11. 塗      装      色      本体：日塗工 T77-40V (ブルー色)  
操作盤：日塗工 359 (ベージュ色)
12. 安      全      装      置      1) 非常停止釦・・・2カ所  
2) 非常停止ワイヤースイッチ・・・1箇所  
3) サポート安全柵
13. 機      械      寸      法      1850w×1500H×5200L (概略寸法)
14. 機      械      重      量      約4,500kg

※一次側配線盤までの配線工事は貴社にてお願いします

※素材の材質・板厚・長さ・形状・硬さ・圧延方向などが均一なものを御使用頂く事と致します。素材のバラツキにより曲径が変化しますのでご注意ください。

※素材の表面に油・グリス・バリ・ソリなどが無いものを御使用頂く事と致します。

※本機の保証期間は検収終了後1ケ年とする。

但し、貴社お取扱上でのトラブルにつきましては有償対応となりますのでご注意ください。

# 4. 仕様図

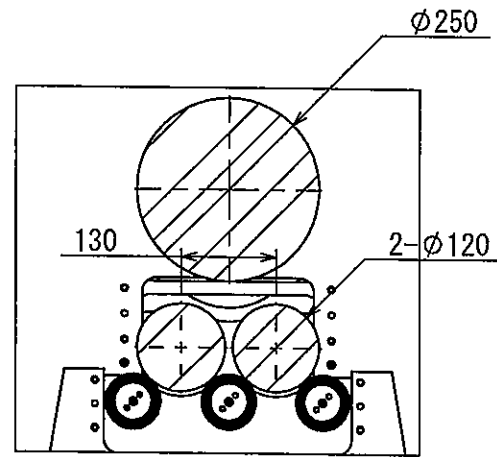

断面図 A-A  
スケール 1:10

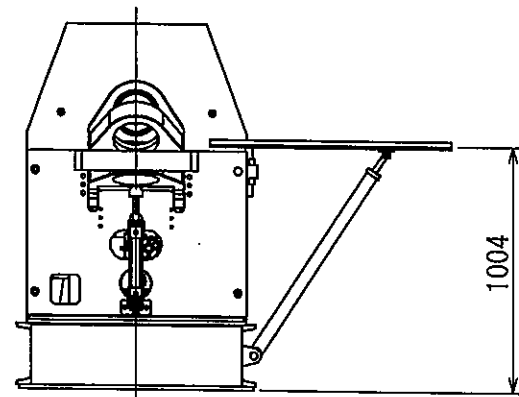
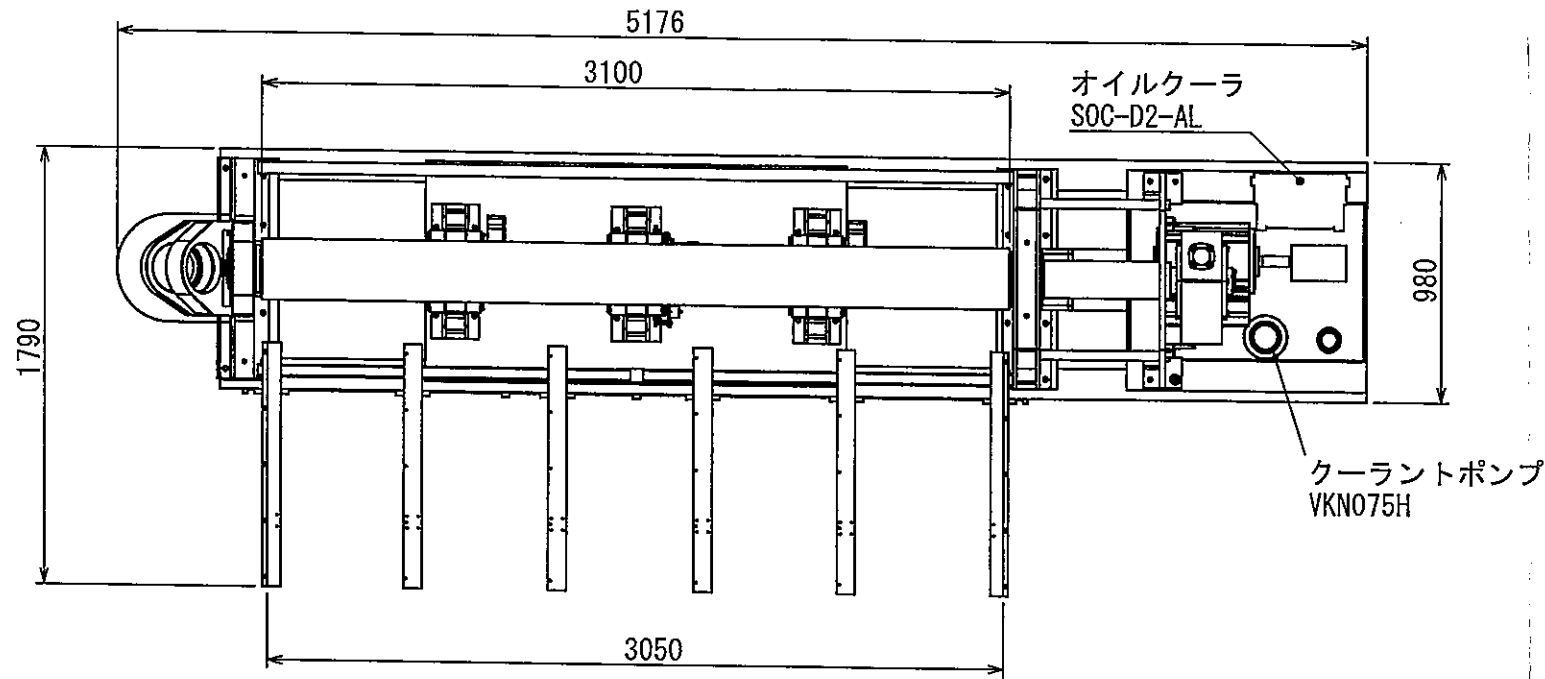

140H-8R-1CB40BB160-AB-AH-2

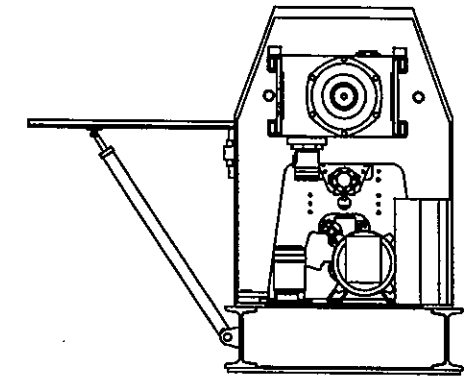
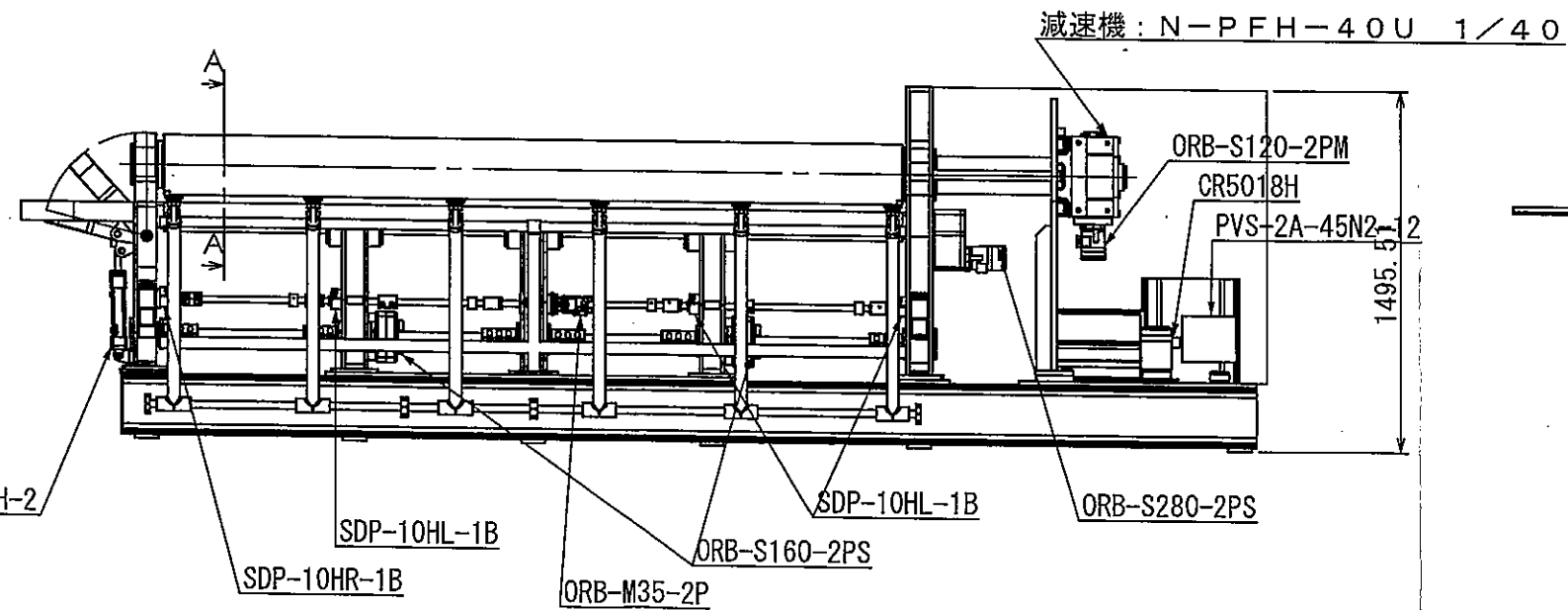

材質		数量	処理	その他	
日付	2010/08/05	尺度	1:30	品名	クイックバンダー
設計	N.T	製図	N.T	承認	アイセル(株) 山口工場
				名称	BU-S3000特×SS3.2t 仕様図
				図番	S-1007