

1.2 仕様

PSG-52DX

| | | | |
|---------|--------------------------|--------------------------|---------------------|
| 容 量 | テーブル作業面の大きさ (長さ×幅) | | 550×200mm |
| | テーブルの移動量 (手動: 左右×前後) | | 650×230mm |
| | テーブル上面からφ205mmトイシ下面まで | | 47.5~397.5mm |
| | 取りつける標準チャックの寸法 | | 500×200×80mm |
| | 工作物許容重量 (チャックの重量53kgを含む) | | 200kg |
| テ ー ブ ル | T溝の幅×数 | | 17mm×1 |
| | 左右送り速度 (平均) | | 0.3~25m/min |
| | 左右ハンドル1回転の送り量 | | 47mm |
| | 前 後 手 動 送 り | ハンドル1回転送り量 | 5.0mm |
| | | ダイヤル1目盛送り量 | 0.02mm |
| | 前 後 自 動 送 り | 間欠送り | 0.5~12mm |
| 連続送り | | 0.1~1.0m/min | |
| ト イ シ 頭 | 自動切込送り量 (トラバース&プランジカット) | | 0.001~0.03mm (12段階) |
| | 手 動 切 込 送 り | ハンドル1回転送り量 (×0.1/×1/×10) | 0.01/0.1/1.0mm |
| | | ダイヤル1目盛送り量 (×0.1/×1/×10) | 0.0001/0.001/0.01mm |
| | スパークアウト回数 | | 0~5回 |
| | 上下早送り速度 | | 400mm/min |
| ト イ シ | 外径×幅×内径 | | φ205×19×φ50.8mm |
| | 回転速度 (50/60Hz) | | 3000/3600rpm |
| 電 動 機 | トイシ軸用 | | 1.5kw/2P |
| | 油圧ポンプ用 | | 0.75kw/4P |
| | 上下早送り/切込み用 | | 0.4kw (ACサーボモータ) |
| 電 源 | 動力用 | | 3相 200V. 50/60Hz |
| | チャック用&作業灯用 | | 220V. 60Hz |
| | 所要電力 (特別付属のチャック、注水装置含む) | | 4.5KVA |
| 機械の高さ | | | 1765mm |
| 間口×奥行 | | | 2405×1593mm |
| 正味重量 | | | 約1800kg |



1.3 外形図・加工範囲図

PSG52DX

外形図

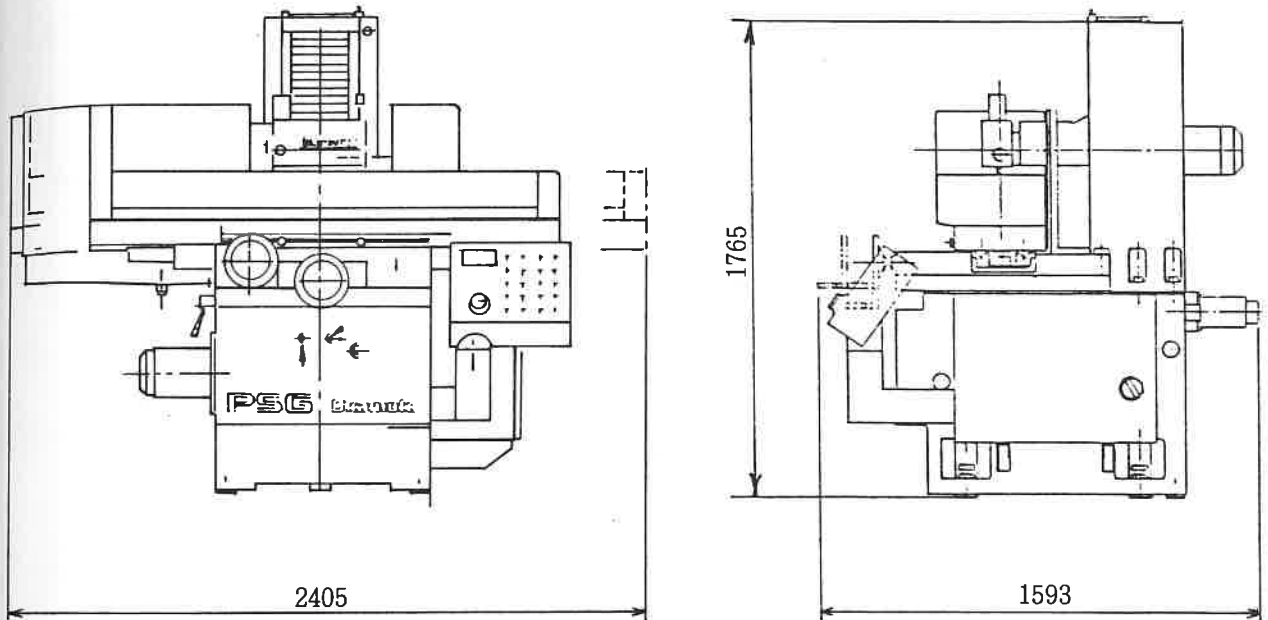

加工範囲図

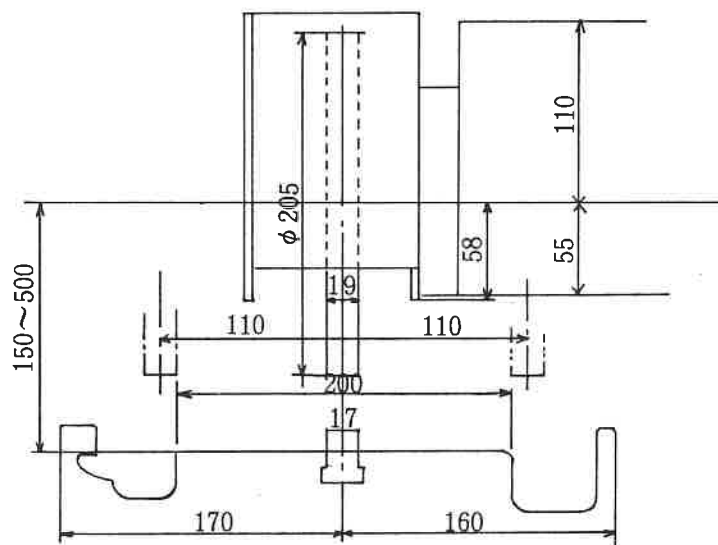

据付図

PSG-52DX

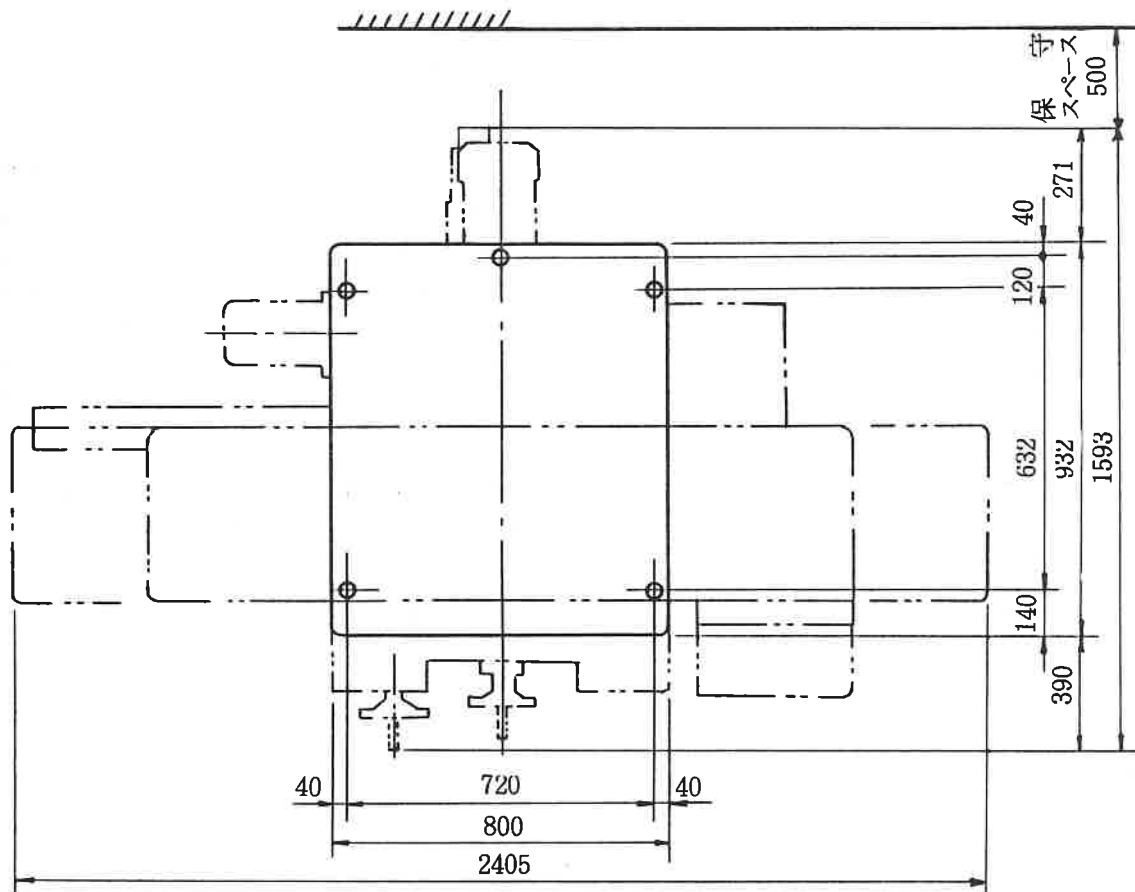

7.1 適正なトイシの選拓

適正なトイシの仕様（ト粒、粒度、結合度、組織、給合剤）は工作物の材質、表面粗さ、加工精度、トイシ周速度などの諸元から選定されます。大体の基準はP13-6の「JISTトイシの選択標準」により決定することができます。

7.2 最高使用周速度

本機の場合標準付属のトイシを使用するとその標準周速度は次のようになります。

| 周波数 (Hz) | 標準トイシ外径 | 回転速度 | 標準周速度 |
|----------|---------|-----------|-------------|
| 50 | 205 mm | 3,000 rpm | 1,933 m/min |
| 60 | 205 mm | 3,600 rpm | 2,319 m/min |

トイシの使用しうる最高周速度はトイシに表示されておりまた検査票も添付されていますので、上記標準周速より大きいことを確認してください。

7.3 トイシカバー仕様

トイシカバー前面に銘板があり、使用できるトイシ最高使用周速が表示されています。

| | |
|------------|------------------------------------|
| トイシガード仕様 | WHEEL GUARD CAPACITY |
| トイシ最高使用周速 | MAX. SURFACE SPEED 2400m/min |
| トイシ最大外径×厚さ | MAX. WHEEL SIZE O.D.×WIDTH205×25mm |
| 標準トイシ寸法 | STANDARD WHEEL SIZE |
| 外径×厚さ×穴径 | O.D.×WITH×I.D. 205×19×50.8mm |

この意味は、「標準寸法のトイシを使用して 2,400m/min の周速でトイシが破損した時に、十分耐える強度をトイシカバーが持っている」ということを表示しています。

注 意

1. 使用するトイシは必ず上記標準周速より上の仕様のもを使用してください。さもないとトイシ破損の危険があります。
2. トイシを注文される場合に必ずトイシ最高使用周速をご指定ください。

